

液压机械夹紧器 OHZ-K

适用范围

- 广泛适用于各种设计的模具及特种设备
- 适用于夹紧车厢、托盘、旋钮及类似物体
- 适用于夹紧尾架、机柱、H型结构或机床旋转装置
- 固定式安装

运行模式

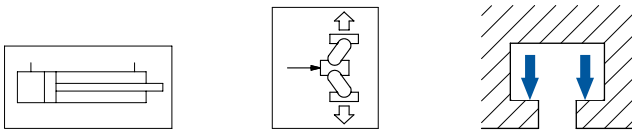

- 双动液压压力缸驱动肘杆机构产生夹紧力

工作原理

液压驱动肘杆机构做功推动夹紧系统产生夹紧力。该系统为机械自锁。在夹紧和松开过程中只需要较低的液压力。

Optima “Aktivator” 确保了对夹紧力输出的持续监测。出现夹紧力损失时，设备将发出故障讯息驱使设备停机。在主活塞的相对侧施加液压压力即可实现设备松开。



产品优势

- 机械自锁夹紧
- Opima “Aktivator” 持续监控夹紧力，提供最高安全水平
- 操作压力低
- 产品尺寸小，夹紧力输出高
- 几乎免维护
- 全自动操控
- 通过感应式接近开关/限位开关实现简单的功能监控
- 投资最小化

附件

- 止回阀
- 小配件
- 液压软管/液压附件
- 液压泵站

技术参数



型号	OHZ-K 50 S	OHZ-K 100 S	OHZ-K 200 S
夹紧力 [kN] /	50	100	200
最大承载力 [kN] ¹⁾	63	125	250
操作压力 [bar] min /max	90 / 100	110 / 140	
夹紧面积公差 [mm]	+/- 0,2		
油量: 夹紧状态/松开状态 [cm ³]	30 / 30	70 / 70	130 / 130
最大液压油流量 [l/min] ²⁾	0,4 - 0,6	1,0 - 1,5	1,5 - 2,0
限位开关: 编号/型号 (需另配)	一个电感式接近开关		一个机械限位开关
工作电压	10-30 V DC		250 V AC
连接类型	插入式, 型号: M 12		螺钉连接
指定编号	S6		S6
最高操作温度 [° C]	70		
重量 [kg]	10	15	20

¹⁾ 过高的载荷可能会导致设备损坏

²⁾ 如果选用更高输出的油泵，必须通过配合使用流量控制阀或液控单向阀降低液压油流量

本产品通过四个螺钉固定，DIN 912，强度等级 10.9（需另配）

液压机械夹紧器

OHZ-K

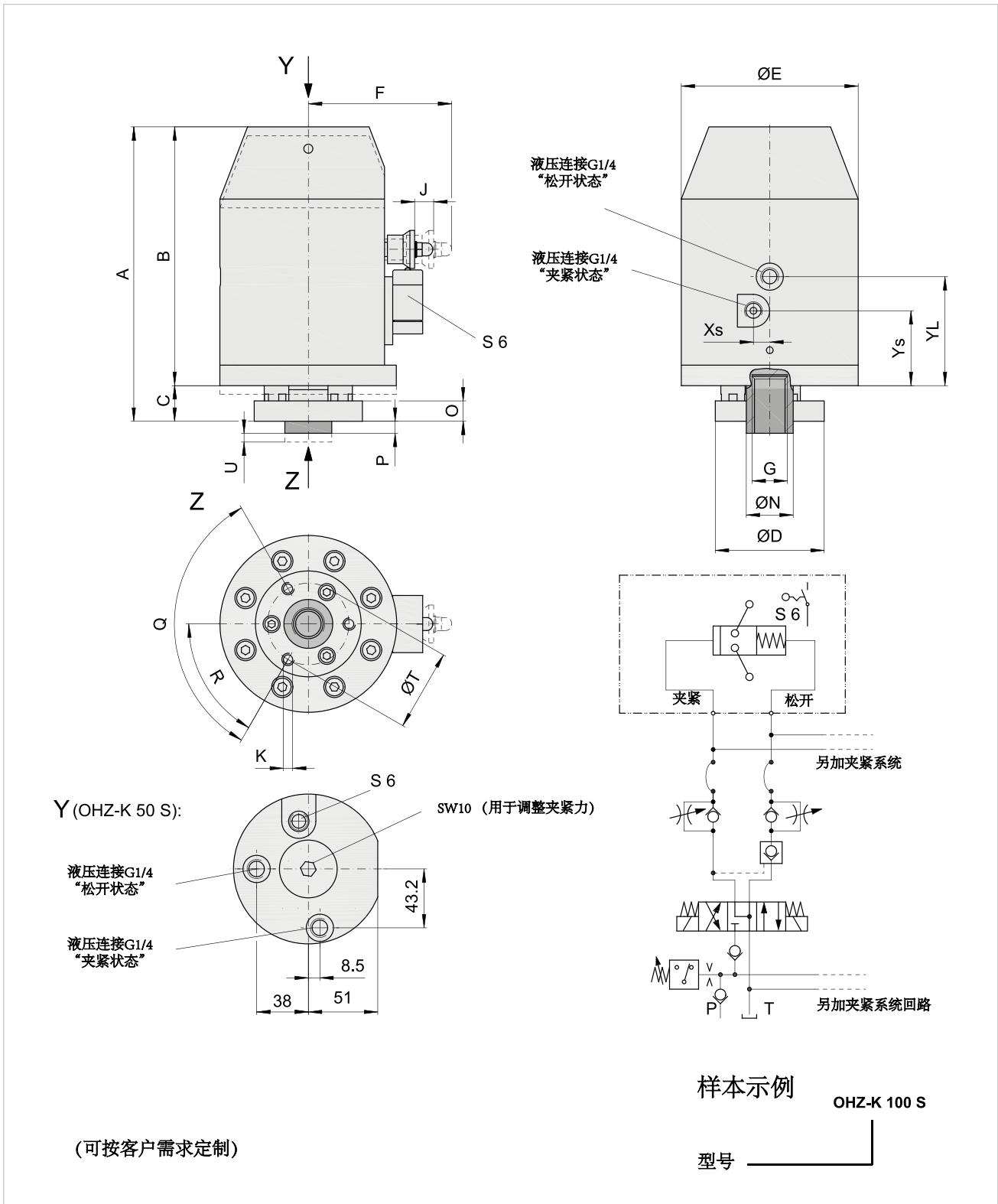

型号	A _{max.}	B	C _{max.}	ØD	ØE	F	G	J _{max.}	K	L	ØN	O	P	Q	R	ØT	U	X _s	Y _L	Y _s
OHZ-K 50 S	197	145	21,5	70	110	-	M18 x 1,5	-	M6	22	26	12	-	3 x 120°	60°	60	2	-	-	-
OHZ-K 100 S	218	190	28	80	130	112	M24 x 1,5	14	M8	42	35,5	15	2,5	3 x 120°	60°	60	4,5	12	55	80
OHZ-K 200 S	256	226	30	100	155	114	M36 x 3	14	M10	55	50	15	1,5	4 x 90°	0°	78	4,5	20	76	125